

# Polygonal Paper

---

## Инструкция

к сборке корги из бумаги





# От авторов

Спасибо за покупку чертежей для сборки нашей модели! Время сборки: 15 часов.  
Размер модели в собранном виде: В 410 x Г 663 x Ш 212 мм.

Видеоурок по сборке модели в такой технике:  
<https://www.vimeo.com/290165112>

Для сборки этой модели не нужно обладать особыми навыками, потребуется только ваша внимательность и аккуратность. Запрещено использовать файлы для извлечения прибыли, а также выкладывать их в общий доступ.



**Дмитрий Глазков, 3д-моделлер**

**Наталья Погудина, автор развёртки**

✉ [info@polygonalpaper.com](mailto:info@polygonalpaper.com)

vk <https://vk.com/polygonalpaper>

f <https://www.facebook.com/polygonalpaper/>

ig <https://www.instagram.com/polygonalpaper/>



# Для работы вам потребуются



## Канцелярский нож.

Подойдёт любой. Если у вас нет ножа, вы можете купить самый дешёвый.



## Линейка.

Лучше использовать металлическую линейку, она не режется ножом.



## Тюбик клея.

Который не деформирует бумагу. Канцелярский ПВА не подойдёт. Можно использовать клей ПВА для дерева, UHU для бумаги или клей Metylan для обойных стыков.



## Поверхность для резки шаблона.

Подойдёт кусок старого линолеума, стекло или кухонная разделочная доска



## Шаблон.

Распечатанный на цветной бумаге плотностью 250 гр./кв.м. Не печатайте шаблон на офисной бумаге (80 гр./кв.м.)! Вы потратите много времени и сил, собирая модель из неё, а результат получится плохой. Мы использовали для сборки змеи бумагу бренда Малевич, она продаётся в магазине для художников.

Вам понадобится бумага формата А4: 1 лист розового цвета, 1 чёрный, 8 листов белого цвета, 12 листов оранжевого цвета. Слева внизу на чертеже написано на английском языке, на какой бумаге нужно распечатать каждый лист: Pink – розовый, Black – чёрный, White – белый, Orange – оранжевый.

Если вы решили вырезать детали на режущем плоттере, рекомендуем надрезать сгибы до середины толщины бумаги, и собирать модель надрезами наружу. То есть скульптура получится зеркально отображённой.

# Порядок сборки

## 1. Резка шаблона.

Вырежьте все детали шаблона по сплошной линии. Если резать бумагу канцелярским ножом по линейке, готовая модель будет выглядеть более аккуратно, чем если использовать ножницы. Ножницы оставляют вмятины на бумаге при повороте.

## 2. Подготовка сгибов.

Аккуратно продавите бумагу по пунктирным и штрих-пунктирным линиям, чтобы бумага лучше сгибалась в этих местах. Это удобно делать обратной стороной лезвия канцелярского ножа по линейке.

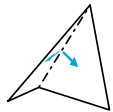

Штрих-пунктирная линия означает сгиб краёв бумаги от себя (для удобства на шаблоне изображены расходящиеся стрелки);



Пунктирная линия стоит там, где края бумаги должны быть согнуты на себя (это движение обозначено сходящимися стрелками). После того, как вы продавили бумагу по линиям, согните её.

## 3. Склейка.

Сторона бумаги с чертежом – внутренняя сторона готовой модели. Выступы для нанесения клея покрашены в серый цвет. Клей нужно наносить на этот выступ с той стороны, где он не покрашен – так, чтобы после склейки все выступы оказались внутри модели.

Собирать модель рекомендуется в порядке нумерации – сначала между собой склеиваются два ребра, обозначенные цифрой «1», потом «2» и т.д. Если в процессе сборки Вы случайно запачкали руки клеем, сначала помойте руки, а затем продолжайте сборку, чтобы не замарать модель с лицевой стороны.



01

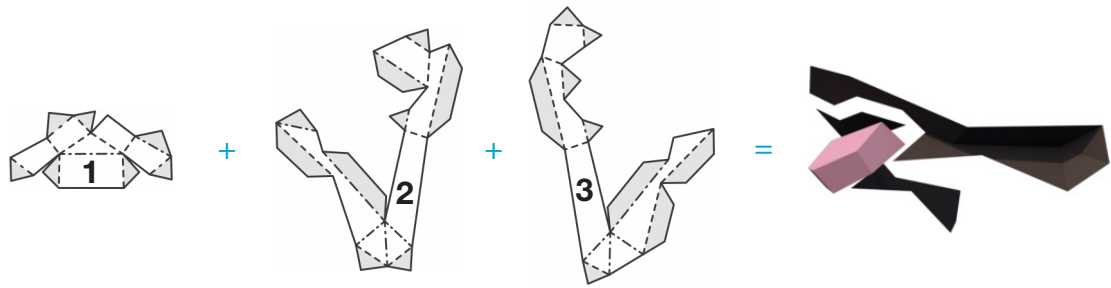

02

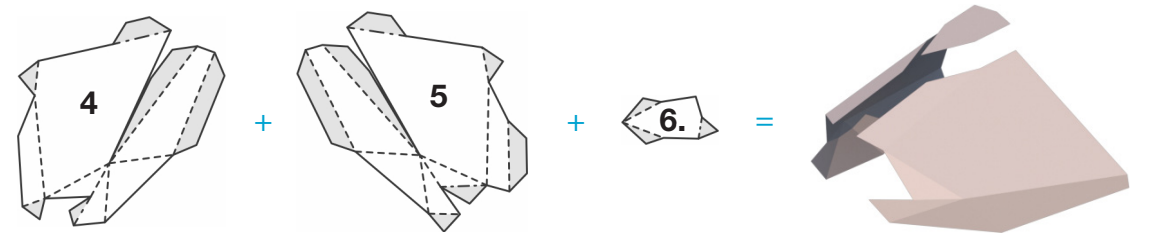

03

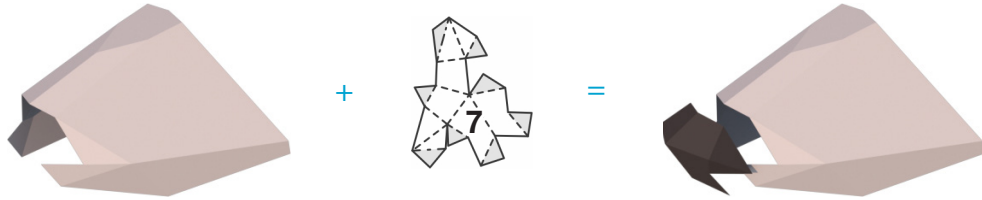

04

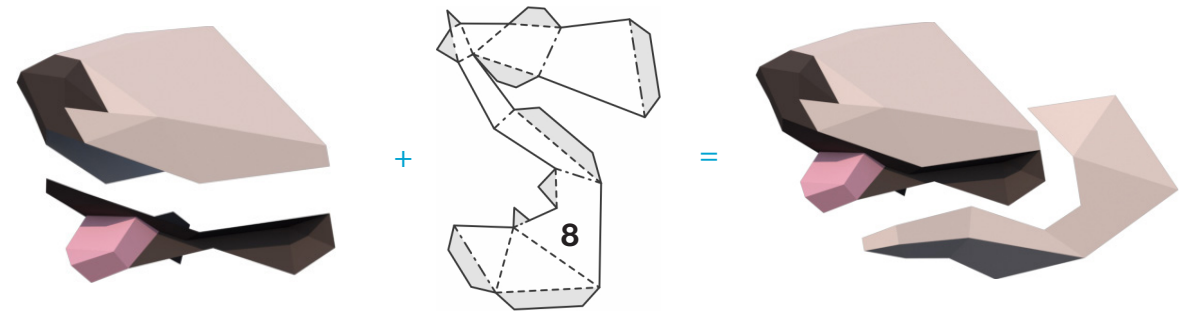

05

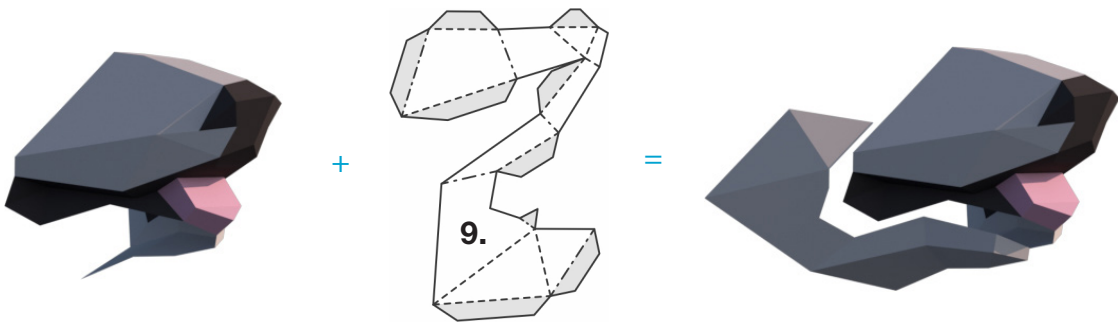

06

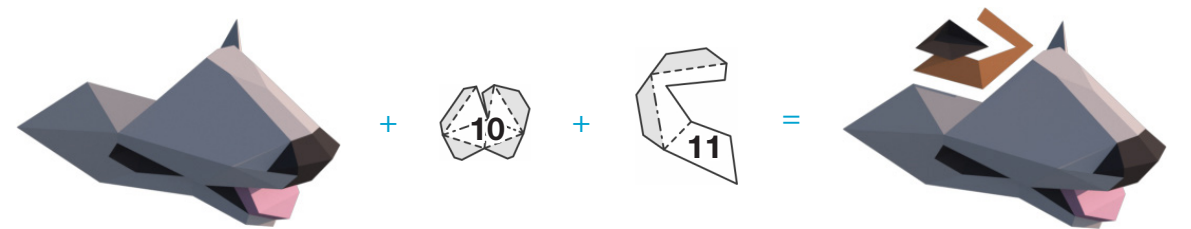

07

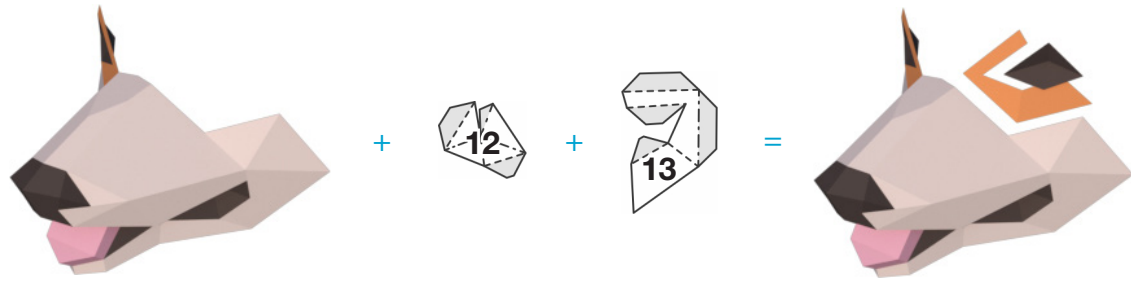

08

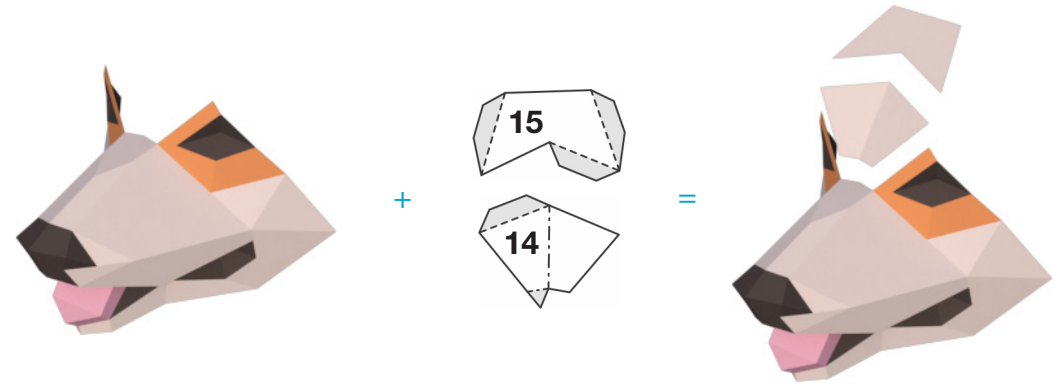

09

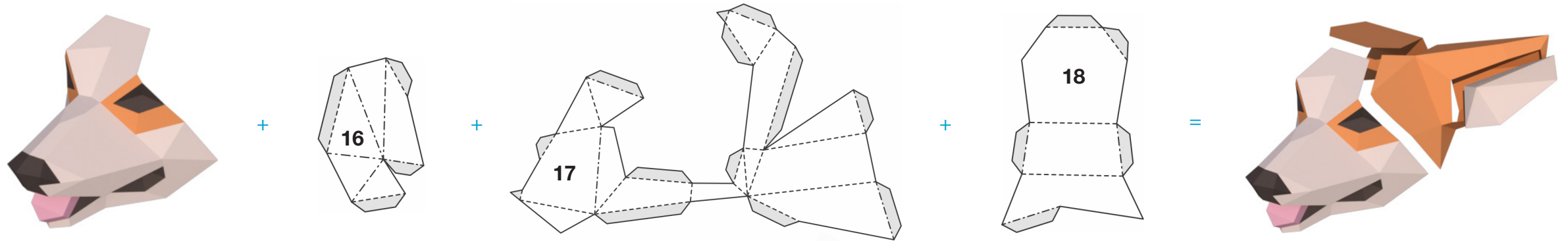

10

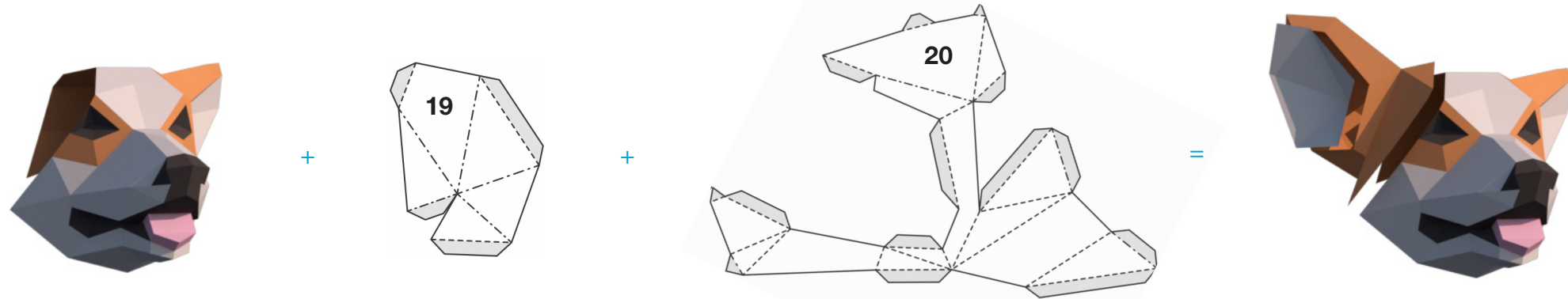



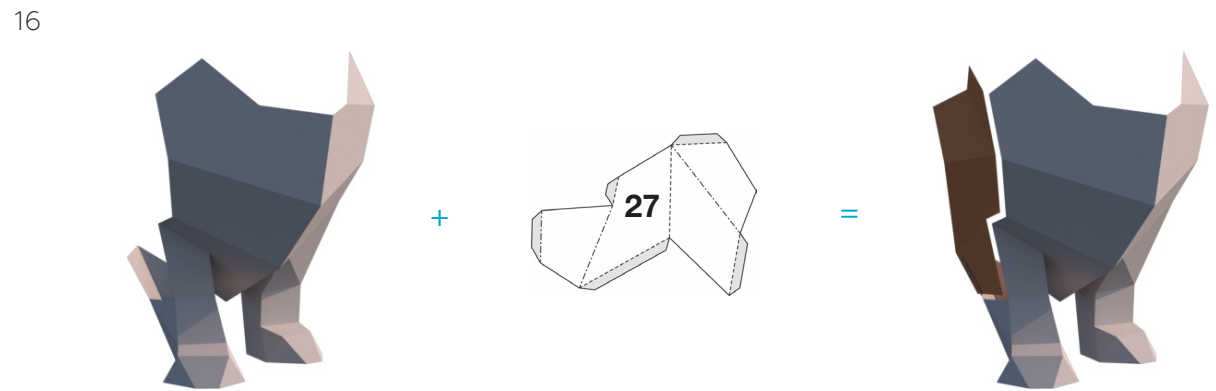
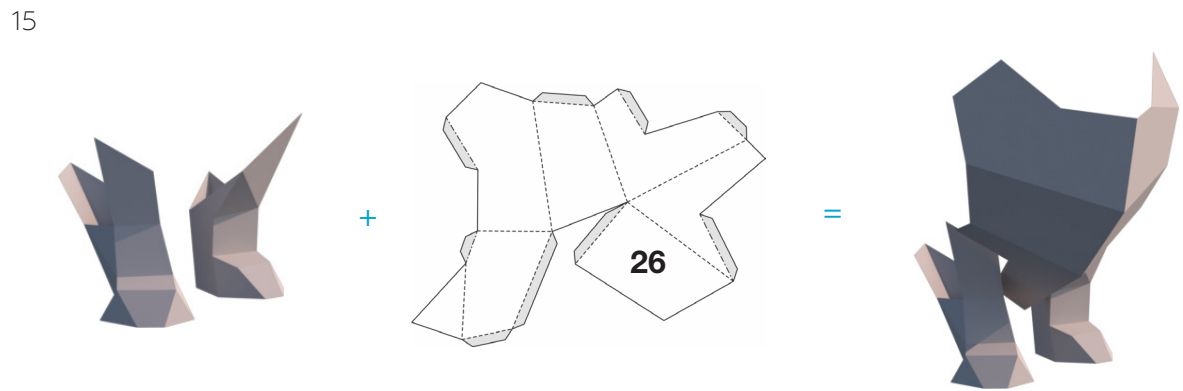
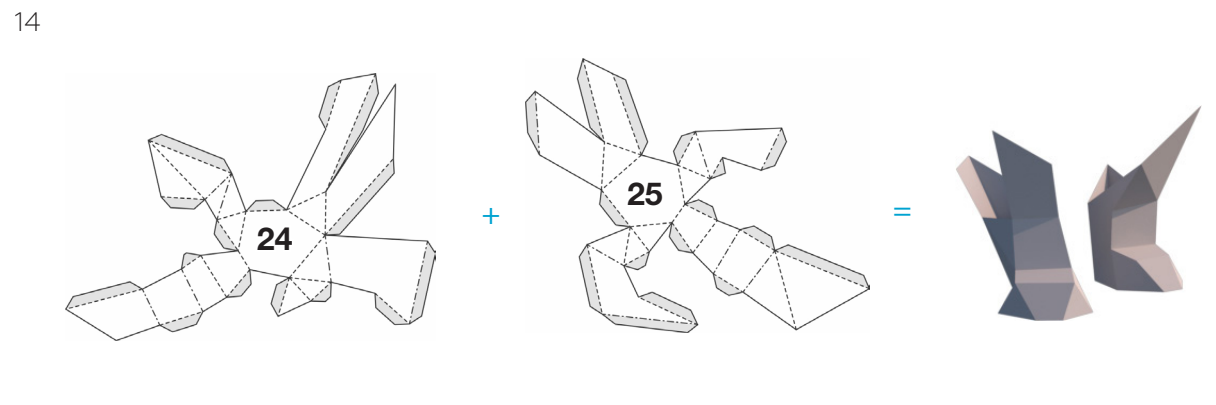
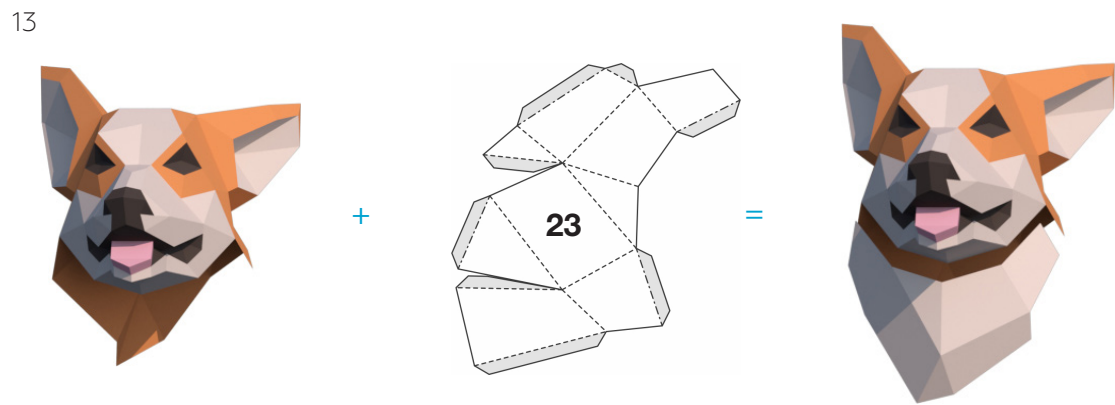
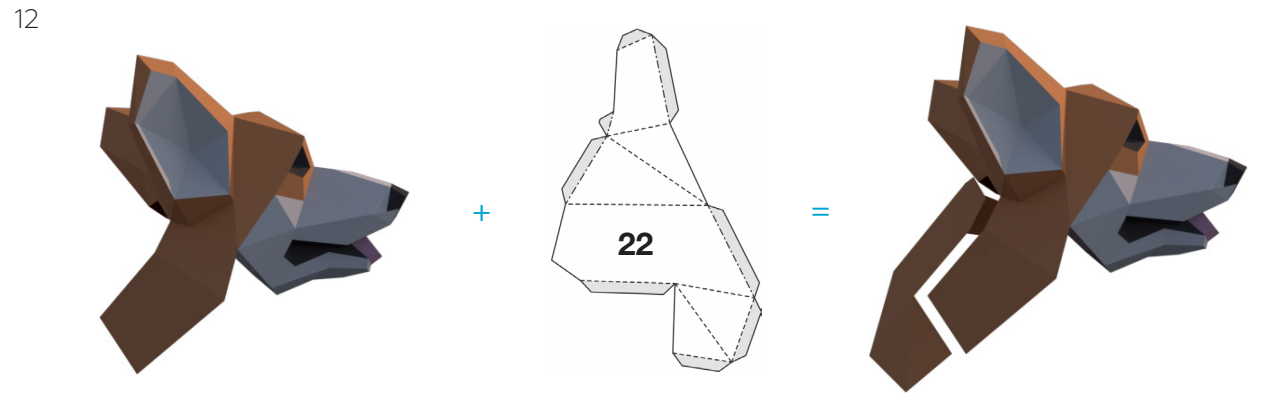

17

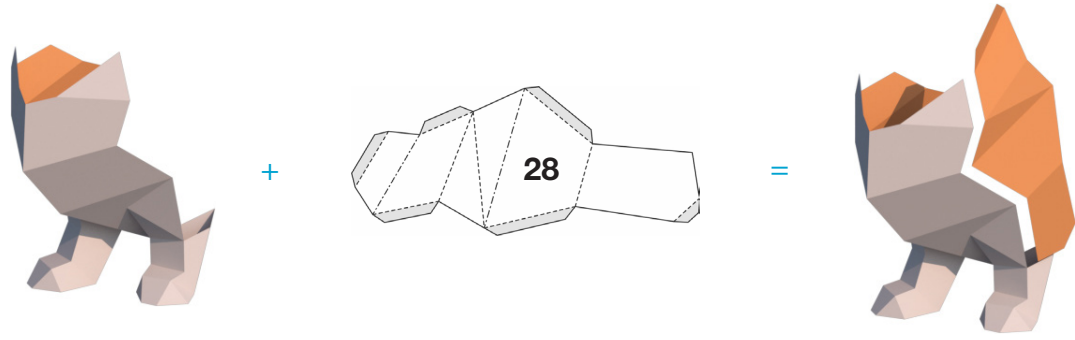

18

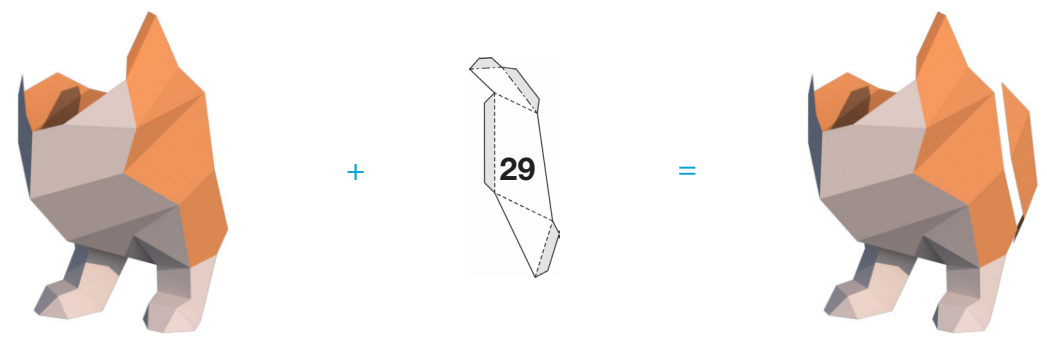

19

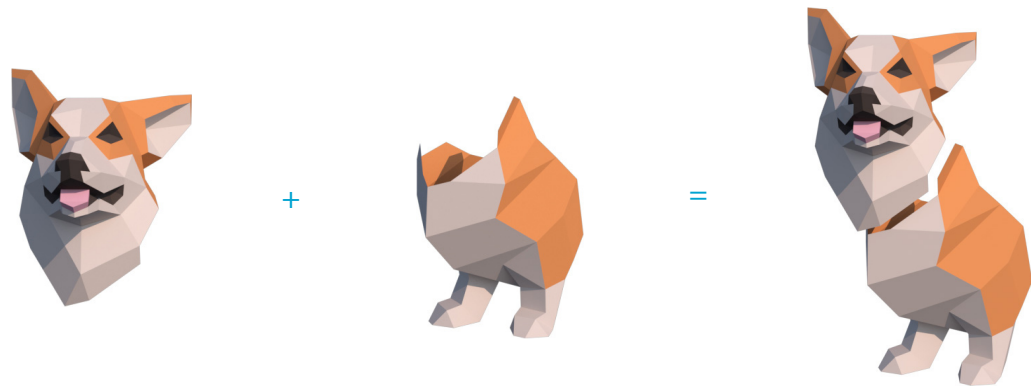

20

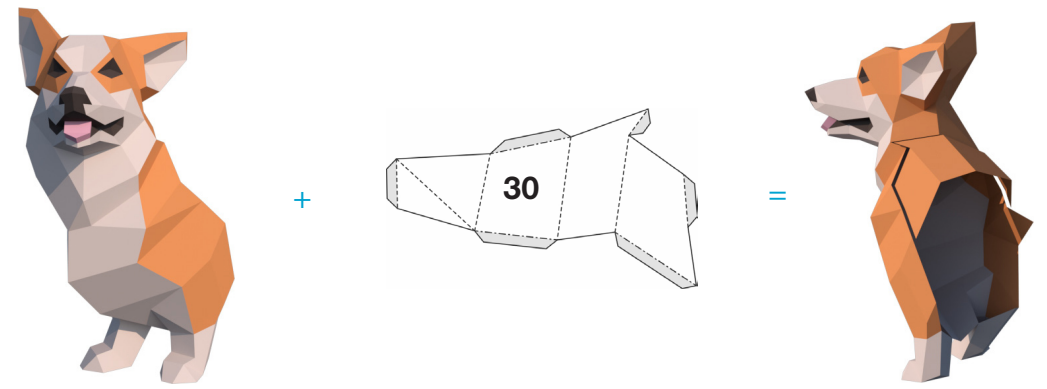

21

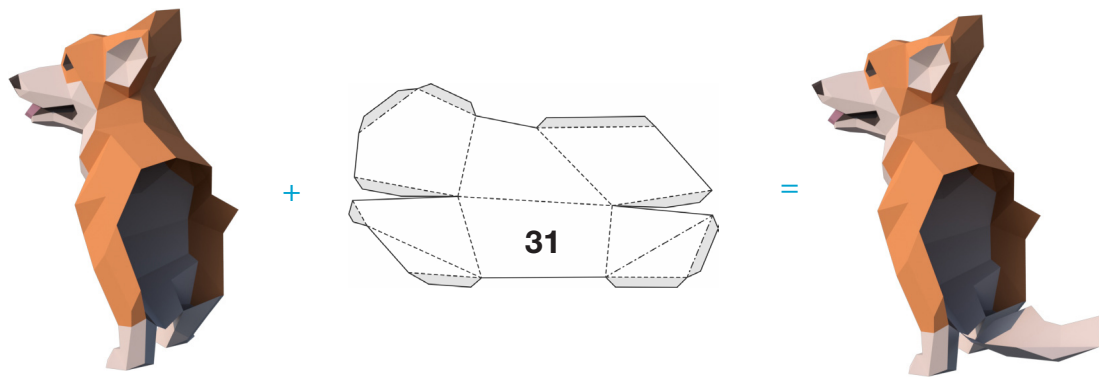

22

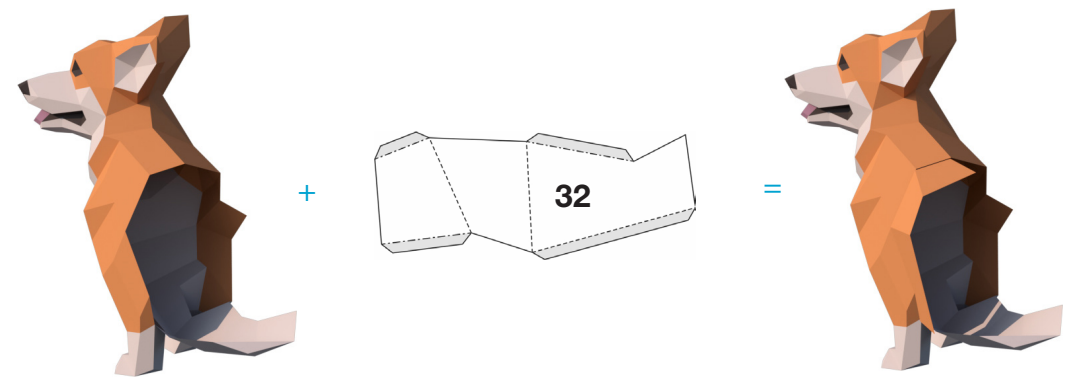



23

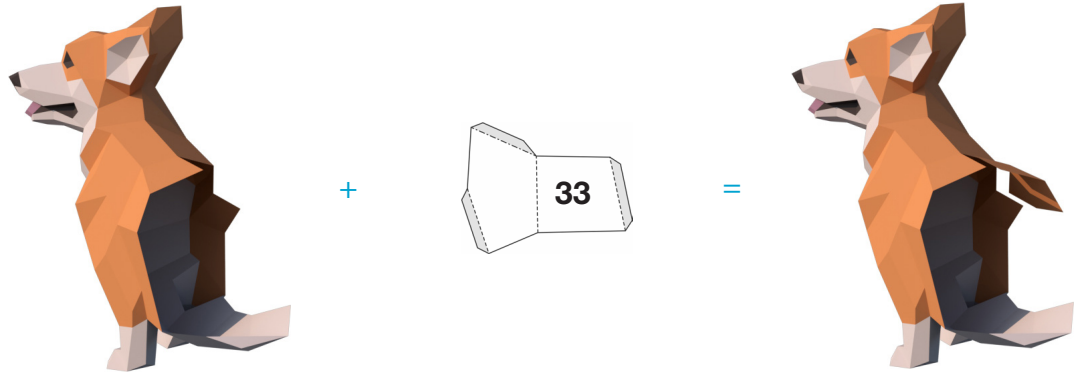

24

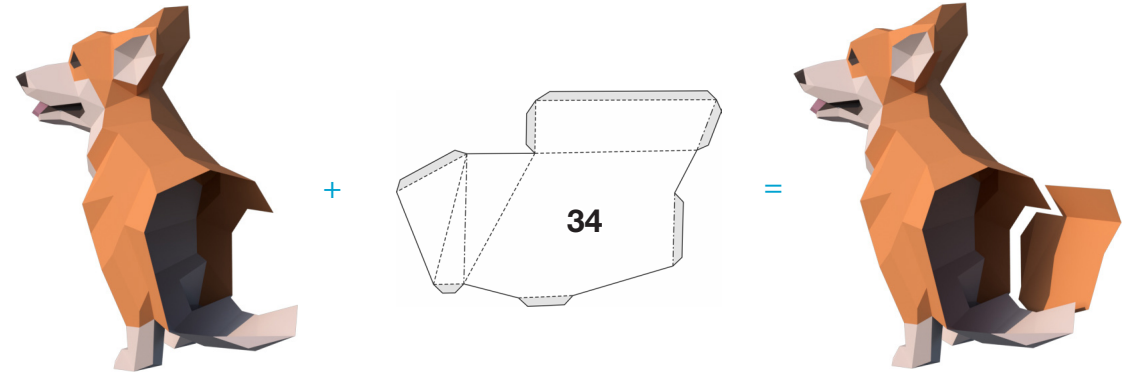

25

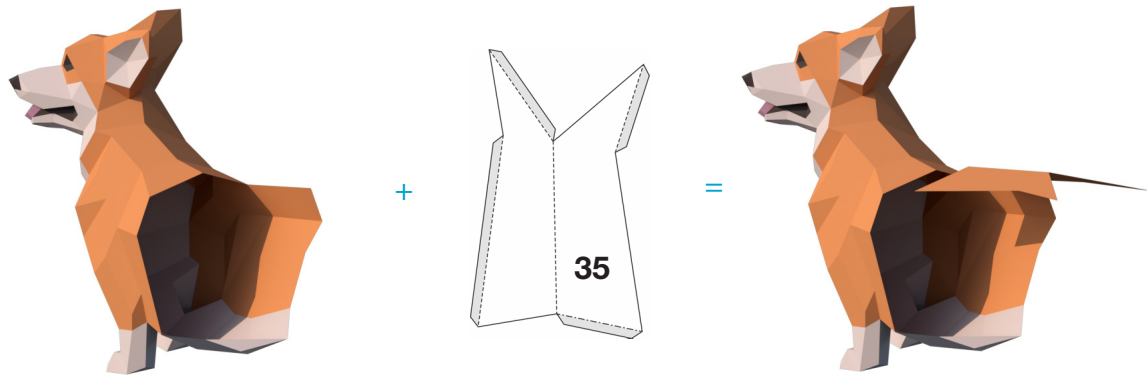

26

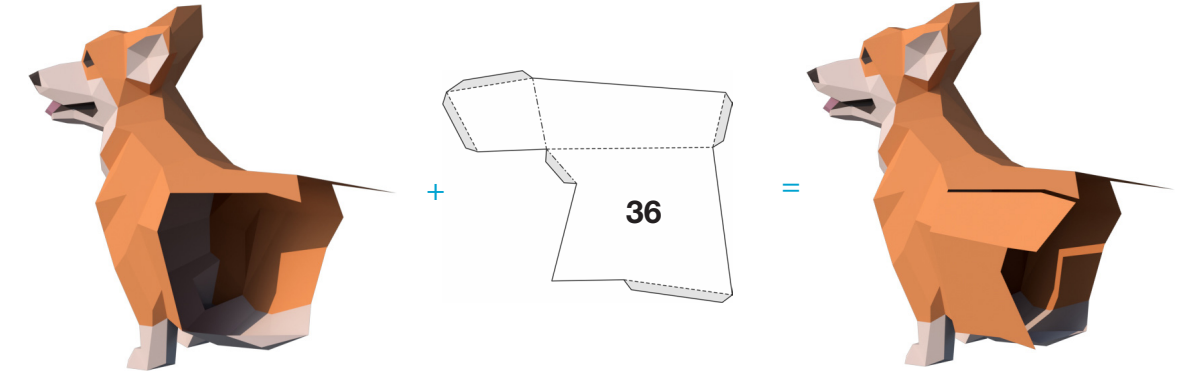

27

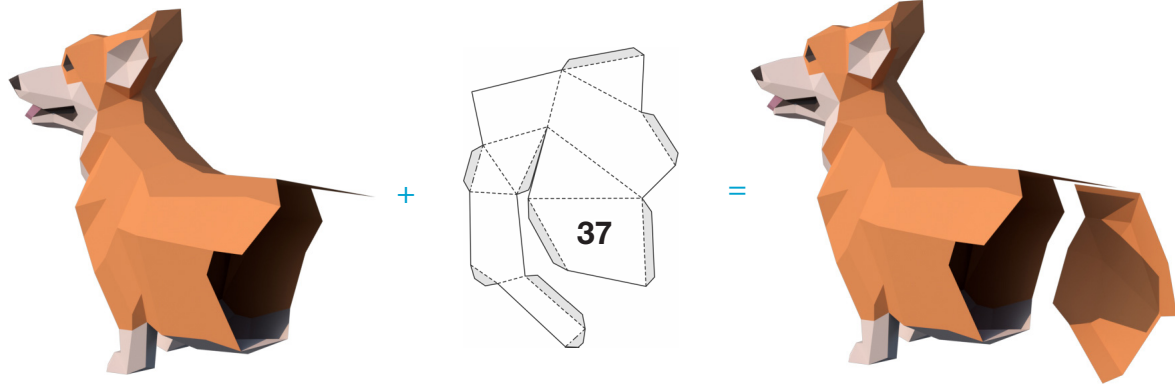

28

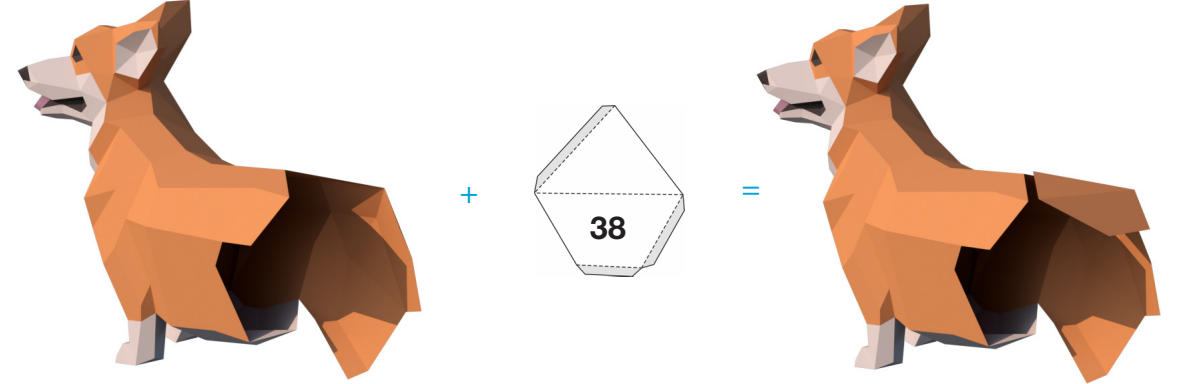

29

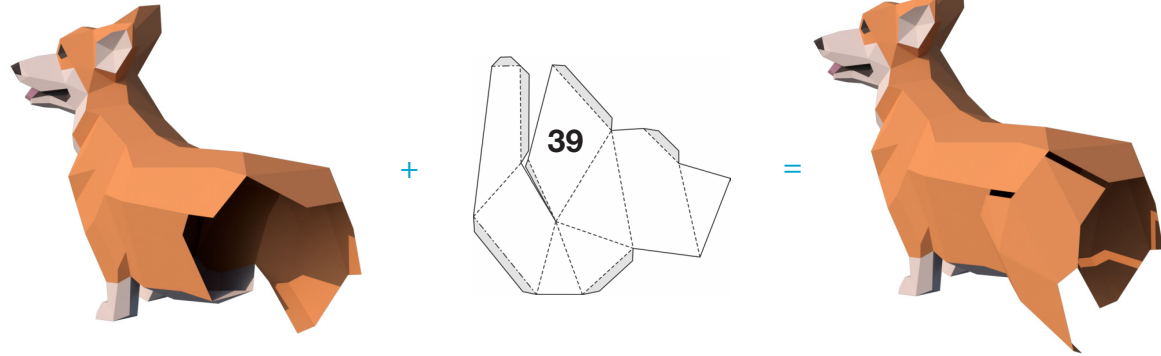

30

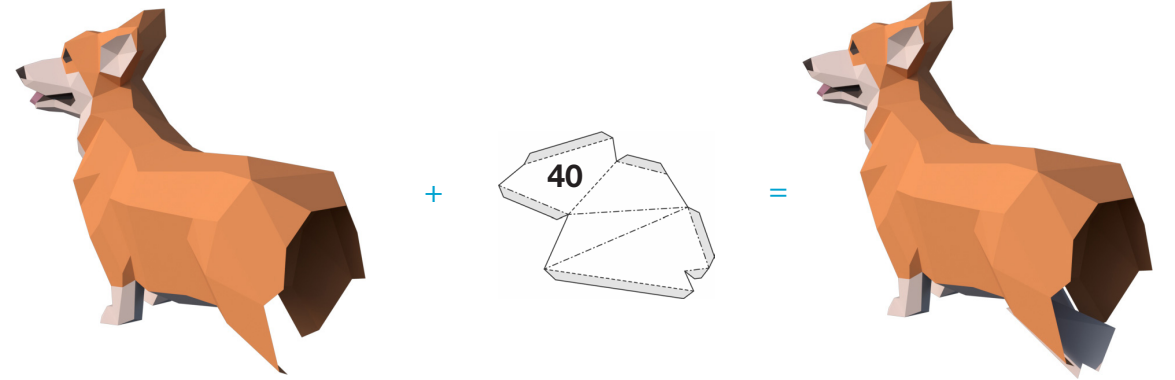

31

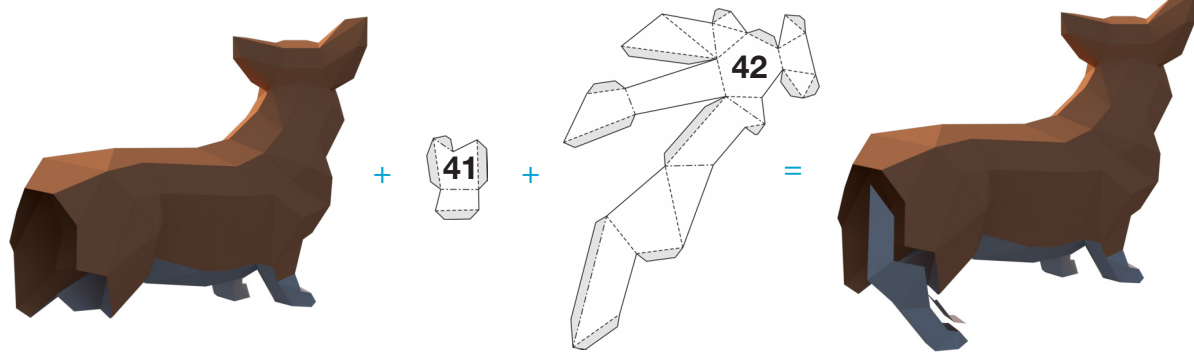

32

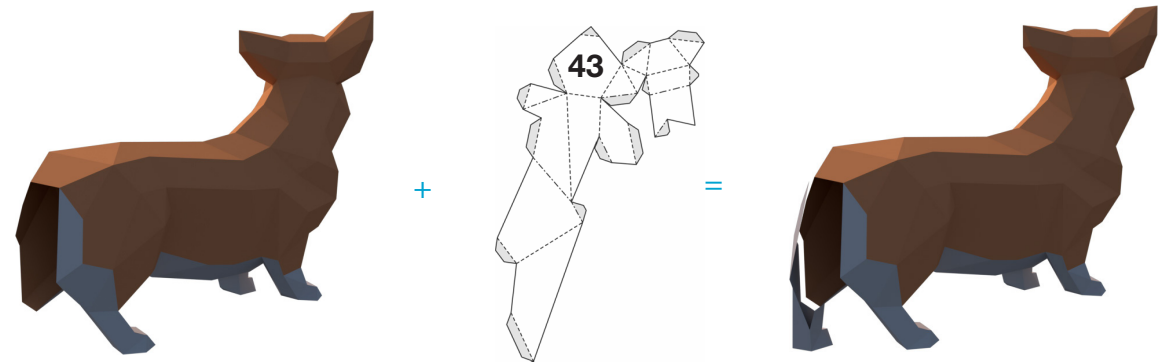

33

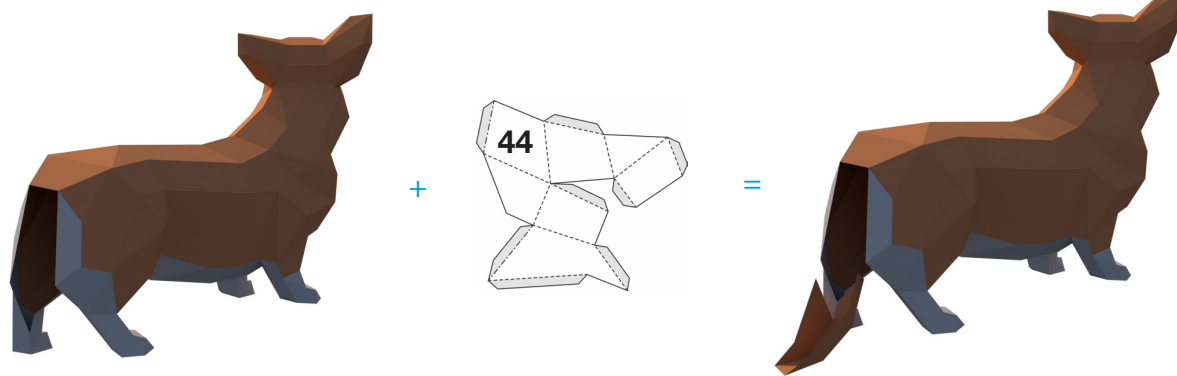

34

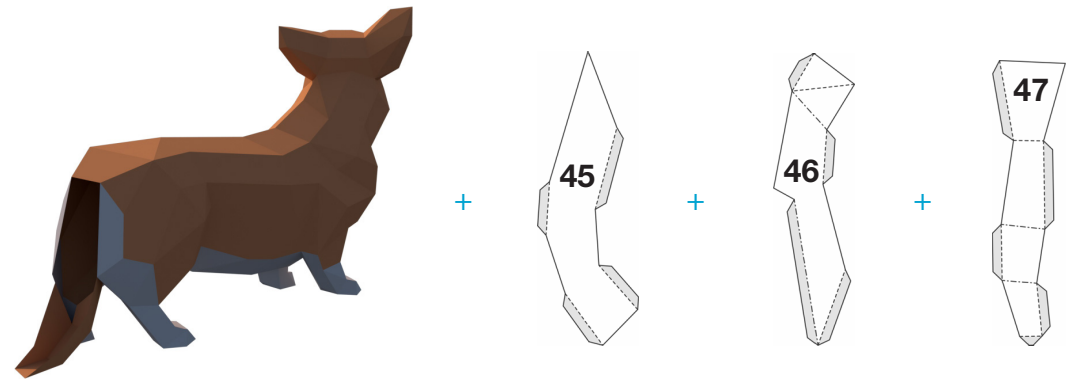





**Спасибо!**